

УСЛОВНЫЕ ОБОЗНАЧЕНИЯ

Пример: КГВ-160-УХЛ4

- КГВ Насос горячей воды
 160 Подача, м³/ч
 УХЛ Климатическое исполнение (районы с умеренным и холодным климатом)
 4 Категория размещения при эксплуатации

НАЗНАЧЕНИЕ И ПРИМЕНЕНИЕ

Перекачивание перегретой воды в котельных и других объектах энергетической системы.

ТЕХНИЧЕСКИЕ ДАННЫЕ

Допустимые перекачиваемые среды:

Перегретая вода с водородным показателем рН 8-9, с содержанием механических примесей тах 0,1% по массе и размером твердых частиц тах 0,1 мм с температурой, тах, + 260°C

Материалы

- Корпус насоса, кронштейн, переходник, крышка корпуса – сталь 25Л
- Вал – сталь 40Х
- Колесо рабочее – СЧ30

Уплотнение вала

- Мягкий сальник
- Торцовое уплотнение

Электроподключение

- Напряжение – 380 В
- Частота тока – 50 Гц
- Род тока – переменный

ПРЕИМУЩЕСТВА ИСПОЛЬЗОВАНИЯ

- Высокое качество и надежность;
- Компактность;
- Ремонтопригодность.

Агрегаты электронасосные центробежные "КГВ"

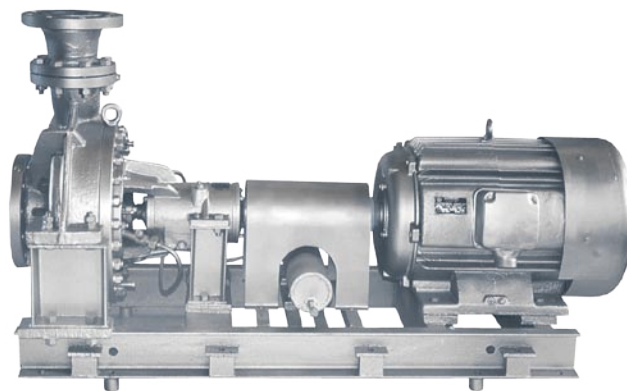

КОНСТРУКЦИЯ

Горизонтальный, консольный, одноступенчатый насос с рабочим колесом одностороннего входа. С электродвигателем соединяется через соединительную муфту, и монтируется на общей фундаментной раме. Для охлаждения узла уплотнения предусмотрена автономная система охлаждения, состоящая из холодильника и вспомогательного центробежного колеса. Холодильник охлаждается водопроводной водой. Автономная система действует только при включенном насосе, для охлаждения узла уплотнения насоса, находящегося в горячем резерве, подводится запирающая жидкость - котловая или питательная вода

ОБЪЕМ ПОСТАВКИ

- Насос
- Электрооборудование и приборы
- Комплект запасных частей
- Комплект инструмента и принадлежностей
- Комплект контрольно-измерительных приборов
- Паспорт, совмещенный с инструкцией по монтажу и эксплуатации
- Монтажный чертеж
- Сборочный чертеж
- Чертежи запасных частей
- Схема электрическая принципиальная - 2

ПАРАМЕТРЫ

Типоразмер насоса	Подача, м³/ч	Напор, м	Частота вращения, с⁻¹(об/мин)	Допускаемый кавитационный запас, м	Давление на входе, МПа, (кгс/см²)	Охлаждающая жидкость			Запирающая жидкость уплотнения вала		
						Расход, min, м³/ч	Давление, min, кгс/см²	Температура, max, °С	Расход, min, м³/ч	Давление, min, кгс/см²	Температура, max, °С
КГВ-160	160	80	24,5(1470)	4	5,0(50)	3	2,5	25	0,5	На 0,5-2 выше давления в напорном патрубке	70
КГВ-250	250	75	24,5(1470)	5	5,0(50)						

ГАБАРИТНЫЙ ЧЕРТЕЖ

КГВ-160, КГВ-250

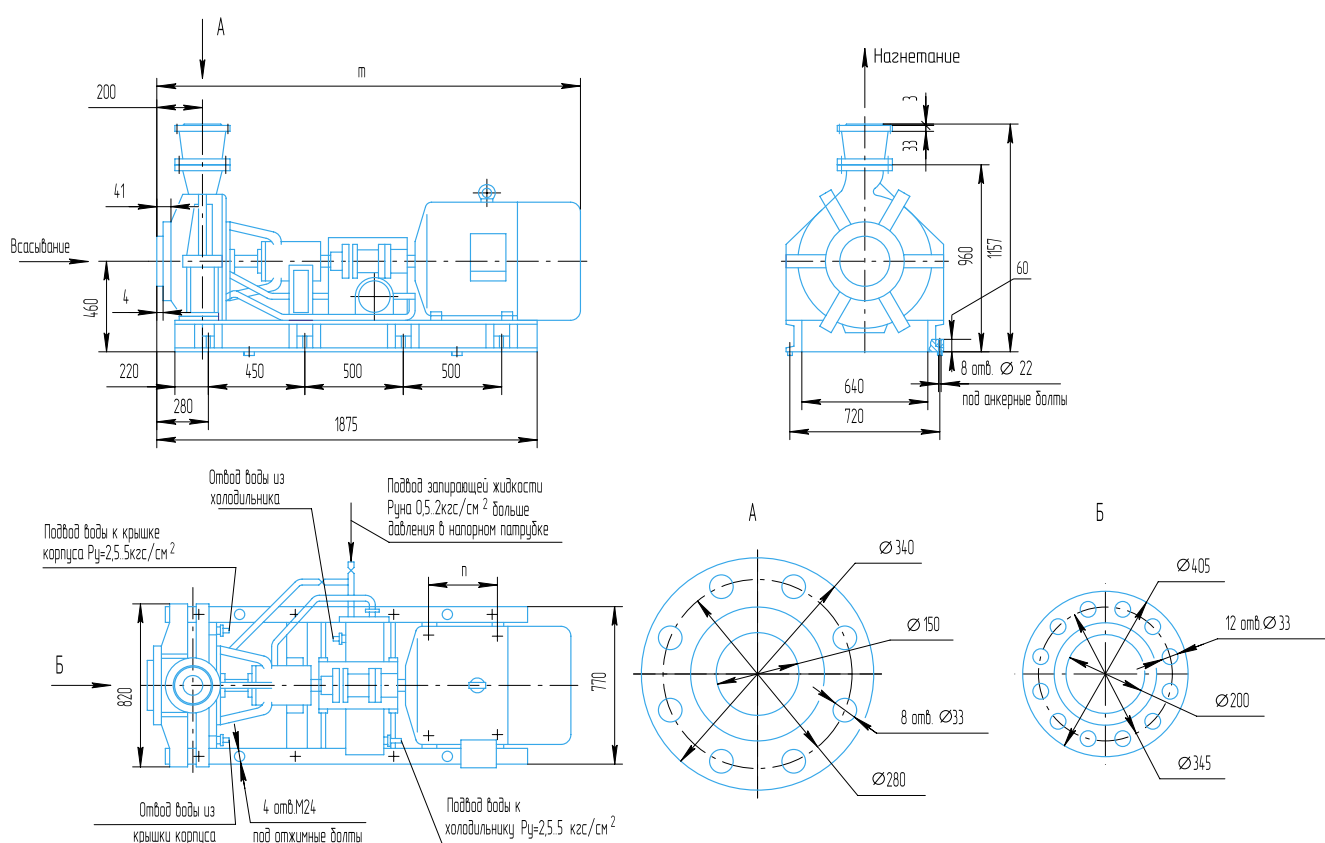

Типоразмер насоса	т, мм	п, мм	Масса насоса, кг	Масса агрегата, кг	Двигатель	Мощность, кВт
КГВ-160	2000	311	600	1420	4AM250S2	75
КГВ-250	2250	368	600	1690	4AM280S4	110

ГРАФИЧЕСКИЕ ХАРАКТЕРИСТИКИ

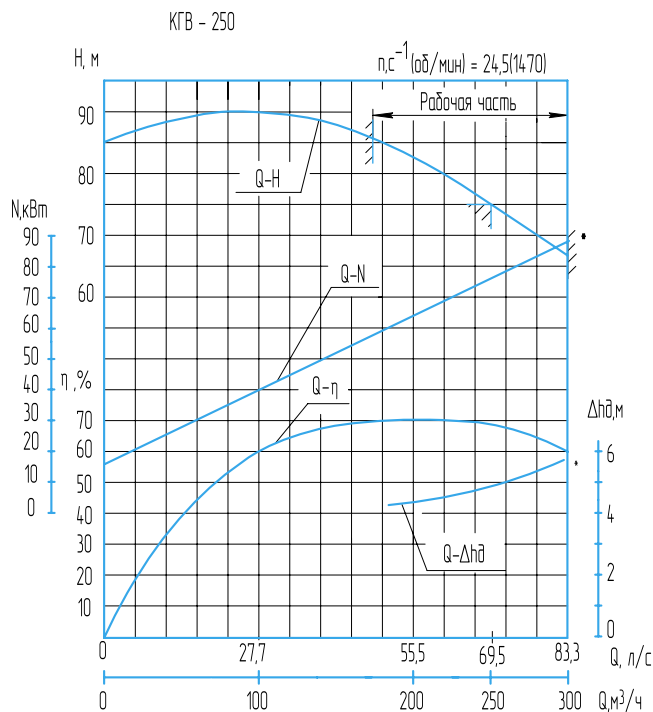
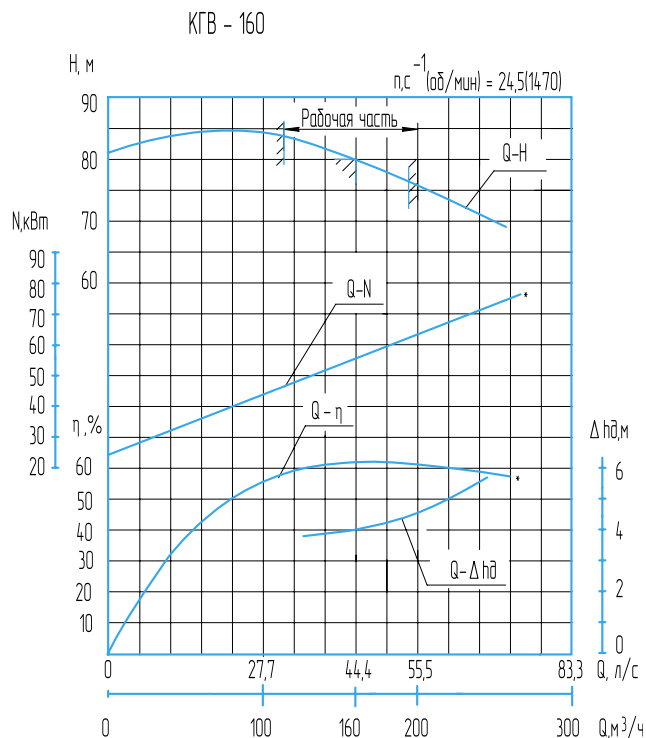

Насосы испытаны на воде

Контрольно-измерительные приборы и покупные изделия, не вошедшие в сборку, полностью поставляемые с агрегатом

Наименование	Нормативно-техническая документация	Количество на агрегат
Манометр МП-3-100-10,0(100,0) кл. точности 2,5	ТУ 25.02.943-74	2
Вентиль запорный для воды 588 -10,0, Ду=10мм, Рр=360 кгс/см ² , Тр=280°С	ТУ 108-680-77	2
Вентиль запорный стальной Ру=16 МПа, Ду=15мм, исп.5	ГОСТ 23230-78	2

Инструмент и принадлежности, комплектно поставляемые с агрегатом

Наименование	Кол-во	Масса, кг (шт.)	Нормативно-техническая документация
Винт В.М6-6q x 25.14Н	5	0,0069	ГОСТ 1481-84
Винт В.М10-6q x 25.14Н	2	0,019	
Винт В.М12-6q x 50.14Н	4	0,047	
Винт В.М16-6q x 80.14Н	4	0,126	
Ключ торцовый	1	1,42	H20.1.962.01.110А
Съемник	1	1,7	H20.1.962.01.080

Агрегат электронасосный центробежный типа КГВ 100/85

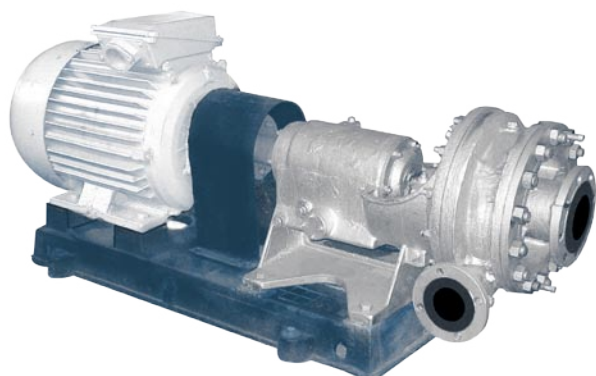

УСЛОВНЫЕ ОБОЗНАЧЕНИЯ

Пример: КГВ100/85-СД-УХЛ4

КГВ	Насос горячей воды
100	Подача, м ³ /ч
85	Напор, м
СД	Двойной мягкий сальник
УХЛ	Климатическое исполнение (районы с умеренным и холодным климатом)
4	Категория размещения при эксплуатации

ТЕХНИЧЕСКИЕ ДАННЫЕ

Материалы

- Корпус спиральный, патрубок всасывающий, колесо рабочее
- сталь 25Л
- Кронштейн опорный СЧ20
- Вал – сталь 35-ЗГП

Уплотнение вала

- Двойной мягкий сальник

Электроподключение

- Напряжение – 380 В
- Частота тока – 50 Гц
- Род тока – переменный.
- Тип электродвигателя 4АМ225М2, 55 кВт

КГВ 100/85

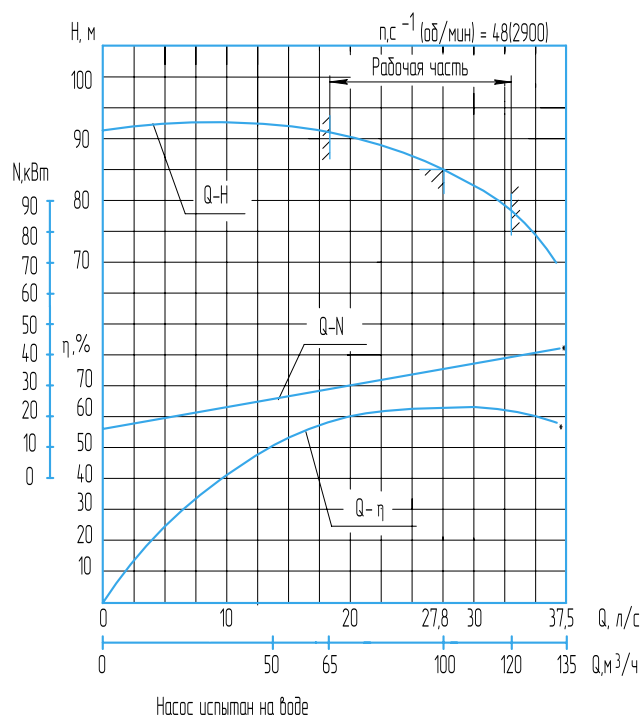

НАЗНАЧЕНИЕ И ПРИМЕНЕНИЕ

Перекачивание горячей воды плотностью 875 кг/м³ в котельных и других объектах энергетической системы. Температура перекачиваемой жидкости, max, + 190 °С

КОНСТРУКЦИЯ

Насос центробежный, консольный, одноступенчатый на отдельной стойке.

Подвод перекачиваемой жидкости к насосу и отвод от него осуществляется горизонтально. Насос и двигатель соединяются упругой муфтой.

ОБЪЕМ ПОСТАВКИ

- Насос
- Электродвигатель
- Соединительная муфта
- Фундаментная плита
- Щиток ограждения
- Комплект контрольно-измерительных приборов
- Паспорт, совмещенный с инструкцией по монтажу и эксплуатации
- Комплект инструмента

Контрольно-измерительные приборы и арматура, не вошедшие в сборку, комплектно поставляемые с насосом

Наименование	Количество	Масса, кг (1шт.)
Манометр МПЗ-100-4(40,0) класс точности 2,5	2	0,8
Кран трехходовой 11Б18бк (14М-1-1)	2	0,257

Инструмент, комплектно поставляемый с насосом

Наименование	Количество	Масса, кг (1шт.)
Ключ гайки рабочего колеса	1	0,86

ПАРАМЕТРЫ

Типоразмер насоса	Подача, м ³ /ч	Напор, м	Мощность агрегата, Вт(кВт)	Частота вращения, с ⁻¹ об/мин	Давление на входе, тах, кгс/см ²	Масса насоса, кг	Масса агрегата, кг
КГВ-100/85	100	85	40000(40,0)	48,3(2900)	25	278	770

ГАБАРИТНЫЙ ЧЕРТЕЖ

Габаритный чертёж агрегата

КГВ-100/85

